

# I.C. FALCONE E BORSELLINO

## BANDO DI CONCORSO "CAPACI DI RICORDARE"

MAGGIO 2022

### 1. OGGETTO E FINALITÀ

Il progetto "Capaci di ricordare" intende celebrare Falcone e Borsellino nel trentesimo anniversario della morte dei giudici, promuovendo la cultura della legalità che è l'elemento caratterizzante l'offerta formativa, la missione e la visione del nostro Istituto. Il trentennale offre l'opportunità di celebrare solennemente l'evento accrescendo la consapevolezza da parte degli alunni dell'eredità valoriale dei due giudici. A tal fine la scuola promuove un concorso interno, come occasione per sottolineare il senso di appartenenza e il valore dell'unità, relativo a due ambiti:

- creativo ed espressivo "Un logo per la scuola", detto LOGO
- linguistico "I giudici raccontati dai ragazzi", detto NARRAZIONI CREATIVE

L'obiettivo del primo è di creare un logo che celebri il trentennale e che si affianchi al preesistente logo ufficiale dell'Istituto comprensivo Falcone e Borsellino.

L'obiettivo del secondo è ricordare le figure dei due giudici e attualizzare la loro memoria e il loro impegno civile, attraverso la conoscenza e una rivisitazione del loro operato.

### 2. PARTECIPAZIONE

#### A. LOGO

Possono partecipare, con il consenso dei genitori, gli alunni delle classi quarte e quinte della scuola primaria e tutte le classi della scuola secondaria di I grado, sotto la guida degli insegnanti, in forma individuale o piccoli gruppi (max 4), presentando un solo elaborato.

Gli elaborati per il Logo dovranno essere consegnati a mano dagli alunni, secondo le modalità descritte all'art. 4 del presente bando, entro e non oltre il 16 maggio presso i referenti, per il plesso primaria la maestra Foresta, per il plesso secondaria la professoressa Ventura.

## B. NARRAZIONI CREATIVE:

Possono partecipare, con il consenso dei genitori, gli alunni di tutte le classi della scuola (Infanzia, Primaria e Secondaria di I grado), sotto la guida degli insegnanti, in forma individuale, in piccoli gruppi o la classe intera, presentando un solo elaborato.

Gli elaborati per le Narrazioni creative dovranno essere consegnati, secondo le modalità descritte all'art. 4 del presente bando, entro e non oltre il 16 maggio.

## 3. ELABORATI DA REALIZZARE

Gli elaborati da presentare devono seguire le seguenti indicazioni:

### A. LOGO

Gli elaborati, nel rispetto della massima creatività, saranno ispirati ai principi e valori portati avanti dalle figure di Giovanni Falcone e Paolo Borsellino, nel ricordo del trentennale, lasciandosi ispirare da parole chiave quali: giustizia, pace, progetto, creatività, inclusività, fratellanza.

L'elaborato dovrà:

1. essere unico e originale;
2. avere caratteristiche tali da poter essere rimpicciolito o ingrandito senza perdere la forza comunicativa;
3. la progettazione dovrà valutarne la versione a colori (in quadricromia) e la versione in bianco e nero (o scala di grigi);
4. i colori devono essere "saturi" e i contorni ben definiti;
5. le scritte leggibili;
6. dovrà contenere le date simbolo 1992-2022 e la denominazione I.C. Falcone e Borsellino;
7. potrà contenere un disegno, un simbolo o altra forma grafica a scelta del concorrente;
8. gli elaborati potranno essere realizzati con qualsiasi tecnica su foglio bianco senza né righe né quadretti nel formato A4 (21x29.7 cm);
9. il disegno dovrà seguire il schema seguente:

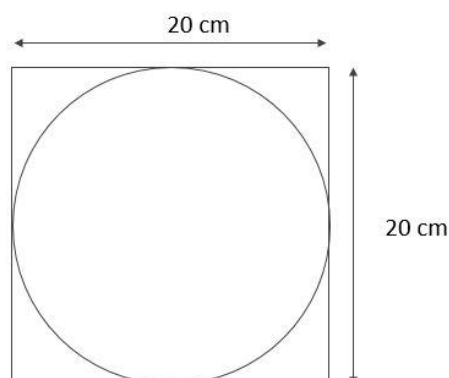

## B. NARRAZIONI CREATIVE

Gli elaborati dovranno essere centrati sulla figura dei due giudici e sul valore del loro impegno per la promozione della cultura della legalità, nell'ambito socio-economico e politico, con particolare attenzione al territorio e sui loro insegnamenti.

Potranno essere realizzati secondo le seguenti categorie:

1. testi scritti in formato digitale (narrativi, poetici, espositivi o argomentativi);
2. testi in formato multimediale (presentazione interattive, fumetti, singola fotografia o raccolta di immagini);
3. realizzazioni multimediali (video - max 3 min.)

## 4. MODALITA' DI CONSEGNA

### A. LOGO

La consegna degli elaborati deve effettuarsi in forma anonima all'interno di un plico, al cui interno dovrà essere contenuto:

- Busta A - Elaborato (n. 1 disegno a colori su foglio A4)
- Busta B - Anagrafica ( tale busta dovrà contenere la scheda di partecipazione)

## B. NARRAZIONI CREATIVE

Gli elaborati, consegnati in modalità telematica all'indirizzo [concorsolegalità@falconeborsellino.edu.it](mailto:concorsolegalità@falconeborsellino.edu.it), dovranno essere accompagnati dalla scheda di partecipazione.

## 5. SCELTA DEL VINCITORE

La valutazione delle proposte dei concorrenti sarà effettuata da un'apposita Commissione di esperti, presieduta dal Dirigente Scolastico e dal Presidente del Consiglio di Istituto. La decisione sarà insindacabile e definitiva e sarà effettuata sulla base dei seguenti criteri di valutazione:

### A. LOGO

1. Efficacia tecnico - comunicativa: l'elaborato dovrà essere preciso, appropriato, semplice, facile da ricordare, riproducibile, leggibile in diversi formati e versioni
2. Valore estetico ed artistico (originalità)

3. Valenza significativa nei confronti delle tematiche inerenti le figure dei giudici Falcone e Borsellino

## B. NARRAZIONI CREATIVE

1. Efficacia comunicativa: l'elaborato dovrà veicolare, in maniera evidente, il messaggio legato alle figure dei due giudici
2. Valore estetico ed artistico: l'elaborato dovrà presentare caratteri di originalità, rispetto al contenuto e al mezzo scelto
3. Valenza significativa: precisione e completezza nell'affrontare le tematiche inerenti le figure dei giudici Falcone e Borsellino.

## 6. ATTRIBUZIONE DEL PREMIO E MOSTRA DELLE PROPOSTE

Il concorso per il Logo si concluderà con la premiazione della proposta vincitrice. Verranno inoltre fatte eventuali menzioni per lavori di un certo rilievo e merito rispetto ai criteri evidenziati.

Tutti i lavori potranno essere visibili successivamente in una sezione apposita del sito della scuola.

Il concorso per le Narrazioni creative si concluderà con una premiazione della proposta vincitrice per ogni categoria di prodotto e per ogni ordine di scuola. Verranno inoltre fatte eventuali menzioni per lavori di un certo rilievo e merito rispetto ai criteri evidenziati.

Tutti i lavori potranno essere visibili in una sezione apposita del sito della scuola.

## 7. COPYRIGHT

Il progetto del logo e gli elaborati devono essere creati esclusivamente per questo concorso. Alla consegna del materiale, la scuola ne diventa proprietaria e ne acquisisce il diritto.

L'uso del logo sarà di esclusiva proprietà dell'Istituto Comprensivo Falcone e Borsellino.

Il logo vincitore e gli elaborati saranno di proprietà della scuola che ne acquisisce tutti i diritti di utilizzazione, riproduzione, pubblicazione e nonché la facoltà di utilizzare i suddetti diritti a discrezione, ma solo per finalità scolastiche, senza limiti di spazio e tempo. Nessun diritto economico sarà riconosciuto all'autore (o agli autori) del logo premiato o degli elaborati premiati.

In ogni caso tutti i lavori pervenuti non saranno restituiti.

ALLEGATO A

SCHEDA DI PARTECIPAZIONE  
AL BANDO DI CONCORSO "CAPACI DI RICORDARE"

Il sottoscritto \_\_\_\_\_(padre) nato a  
\_\_\_\_\_ il \_\_\_\_\_, residente a  
\_\_\_\_\_, (\_\_\_\_) in via \_\_\_\_\_

e la sottoscritta \_\_\_\_\_(madre) nata a  
\_\_\_\_\_ il \_\_\_\_\_, residente a  
\_\_\_\_\_, (\_\_\_\_) in via \_\_\_\_\_

genitori dell'alunno/a \_\_\_\_\_  
nato/a \_\_\_\_\_ il \_\_\_\_\_  
frequentante la classe e sezione : \_\_\_\_\_ in  
codesto istituto comprensivo,  
in relazione anche a quanto previsto dal codice della Privacy e dal GDPR

AUTORIZZANO

- il proprio figlio/a a partecipare al Concorso scolastico "Capaci di ricordare" dell'I.C. Falcone e Borsellino, accettando in maniera integrale il bando;
- l'Istituto Falcone e Borsellino ad utilizzare l'immagine del minore sottoposto alla loro tutela per le attività didattiche e per un' eventuale diffusione e/o pubblicazione per finalità didattiche

luogo e data

firma di entrambi i genitori